

SUTCO® BIOLOGISCHE AUFBEREITUNGSSYSTEME.

BIO- UND RESTABFALL-  
**PRESSWASSERVERGÄRUNG (BioPV)**  
STANDORT: GESCHER, DEUTSCHLAND

**RESSOURCENSCHONUNG DURCH  
INNOVATIVE UMWELTECHNOLOGIE.**



# KOMBINIERTES VERGÄRUNGSVERFAHREN BIOABFALL-PRESSWASSERVERGÄRUNG BIOPV GESCHER

**AUFBEREITUNGSANLAGE ZUR VERGÄRUNG DER ABGEPRESSTEN FLÜSSIGPHASE AUS BIOABFALL IN BIOFILMREAKTOREN ZUR GEWINNUNG VON BIOGAS UND KOMPOST.**

**KUNDE:**

Entsorgungsgesellschaft Westmünsterland mbH  
(EGW) Gescher, Deutschland

**BAUZEIT:**

2012 - 2014

**INVESTOR/BETREIBER:**

Entsorgungsgesellschaft Westmünsterland mbH  
(EGW) Gescher, Deutschland

**DURCHSATZLEISTUNG:**

60.000 Mg/a

**LEISTUNGSUMFANG:**

Entwicklung und Konzeption eines alternativen Vergärungsverfahrens zur Verbesserung der Energiebilanz und Verarbeitungskapazität von Kompostwerken. Konstruktion, Produktion, Fertigstellung, Installation und Inbetriebnahme nach Probebetrieb.

## BIOABFALL-PRESSWASSERVERGÄRUNG

Die Sutco RecyclingTechnik GmbH hat mit ihrer neuen Vergärungstechnologie BioPV (Bioabfall-Presswasservergärung) ein alternatives Vergärungsverfahren entwickelt, das sowohl die Energiebilanz als auch die Verarbeitungskapazität von Kompostwerken deutlich verbessert.

Mit geringem technischem Aufwand eine maximale Gasausbeute der aus Bioabfall abgepressten Flüssigphase zu erzielen, gelang der Sutco Recycling-Technik GmbH bei der Entwicklung ihres neuen Vergärungsverfahrens BioPV (Bioabfall-Presswasservergärung). Bei dieser Technologie werden aus dem Bioabfall als Flüssigphase abgepresste organische Bestandteile durch Vergärung in Biofilmreaktoren zur Biogaserzeugung genutzt. Bisher wurden für die energetische Nutzung der im Bioabfall enthaltenen

organischen Substanzen hauptsächlich Trockenvergärungsanlagen eingesetzt. Diese Verfahren ermöglichen zwar einen hohen Biogasertrag, demgegenüber steht jedoch ein erheblicher Aufwand bei der Aufbereitung des Gärrestes zu gütegesichertem und vermarktungsfähigem Kompost. Die dafür notwendige Konditionierung und Trocknung des Gärrestes verlangt einen hohen Energieeinsatz.

Bei der BioPV hingegen erreichte Sutco eine weitgehende Vermeidung von extern zu entsorgenden Gärresten. Die Vergärung wird hier parallel zur Kompostierung mit der aus frischem Bioabfall abgetrennten Flüssigphase betrieben.

Der Gärrest wird im Kreis geführt und lediglich bei Wasserüberschuss in der Gesamtanlage entsorgt.



## DAS VERFAHREN DER BioPV IST IN DEN BIOLOGISCHEN ABFALLBEHANDLUNGSVERFAHREN WIE FOLGT EINZUORDNEN:

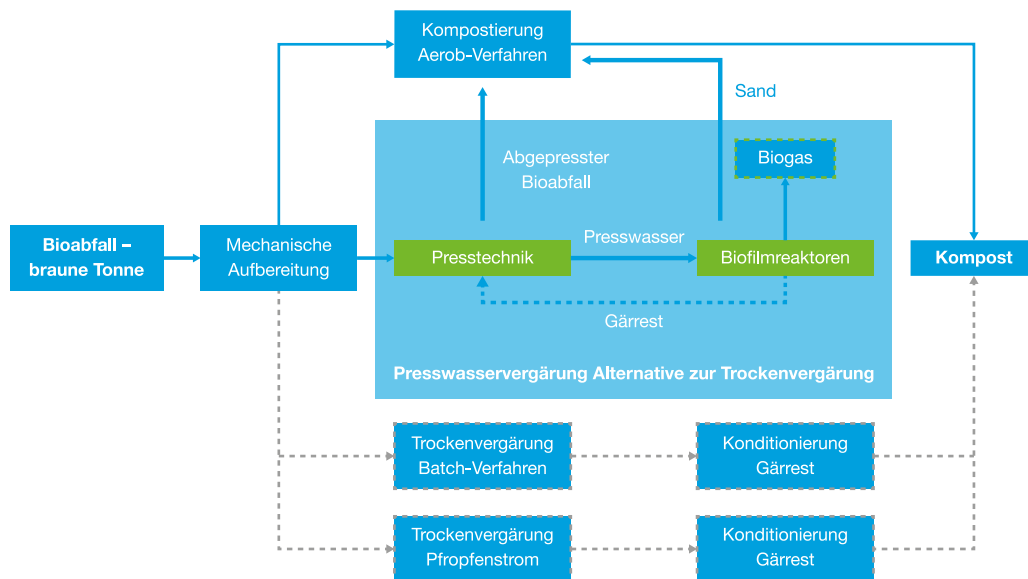

## HÖCHST EFFIZIENTE ENERGIEGEWINNUNG PLUS QUALITÄTSKOMPOST

Die Nassvergärung einer aus Bioabfall gewonnenen Suspension lässt sich mit deutlich geringerem Aufwand umsetzen als die alternative Trockenvergärung von Bioabfall als Feststoff - so das Fazit aus den im großtechnischen Betrieb der Kompostierungs- und Vergärungsanlage der Entsorgungs-Gesellschaft Westmünsterland (EGW) gewonnenen Erkenntnisse. Aufgrund der hohen Raum-Zeit-Belastung (Verweilzeit in der Vergärung 8 bis 10 Tage) ist mit der Nassvergärung im Festbettfermenter darüberhinaus eine höchst effiziente Energiegewinnung möglich. Beibehalten wurde der robuste aerobe Behand-

lungsprozess für den abgepressten Bioabfall, der im Hinblick auf den Zweck der Abfallbehandlungsanlagen, nämlich die Produktion von Qualitätskompost aus Bioabfall, folgerichtig erschien. Die für die weitere Verwendung der Gärreste aus den Fermentern der Trockenvergärungsanlagen erforderliche aufwändige und schwierige Konditionierung ist bei der BioPV nicht erforderlich.

Aus einer Tonne Bioabfall werden 0,7 bis 0,8 Tonnen Presswasser gewonnen. In der Vergärungsanlage werden daraus 40 bis 60 m<sup>3</sup> Biogas mit einem Methangehalt von 63 bis 70% erzeugt.

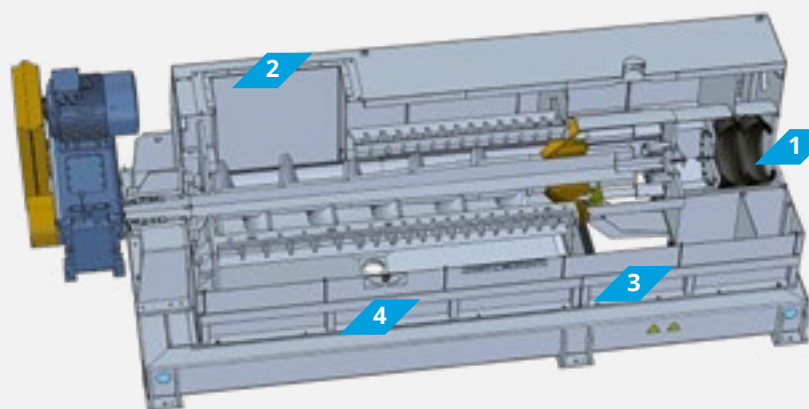

- 1 Pneumatikbalgzylinder: 2-5 bar
- 2 Aufgabe Bioabfall
- 3 Austritt Presskuchen
- 4 Austritt Flüssigphase

Schneckenpresse der Firma Bellmer-Kufferath zum Abpressen des Bioabfalls

## DIE PRESSTECHNIK DER BioPV

In der Aufbereitungsanlage ist die Presstechnik vor dem Eintrag des auf < 80 mm zerkleinerten und abgesiebt Bioabfalls in die Rottetechnik installiert. Zwei parallel geschaltete Pressen werden im ständigen Wechsel über ein reversierendes Förderband beschickt. Durch den homogenen, im Material verteilten, Wassereintrag kann hier auf die erste Befeuchtung zu Beginn der Intensivrotte verzichtet werden.

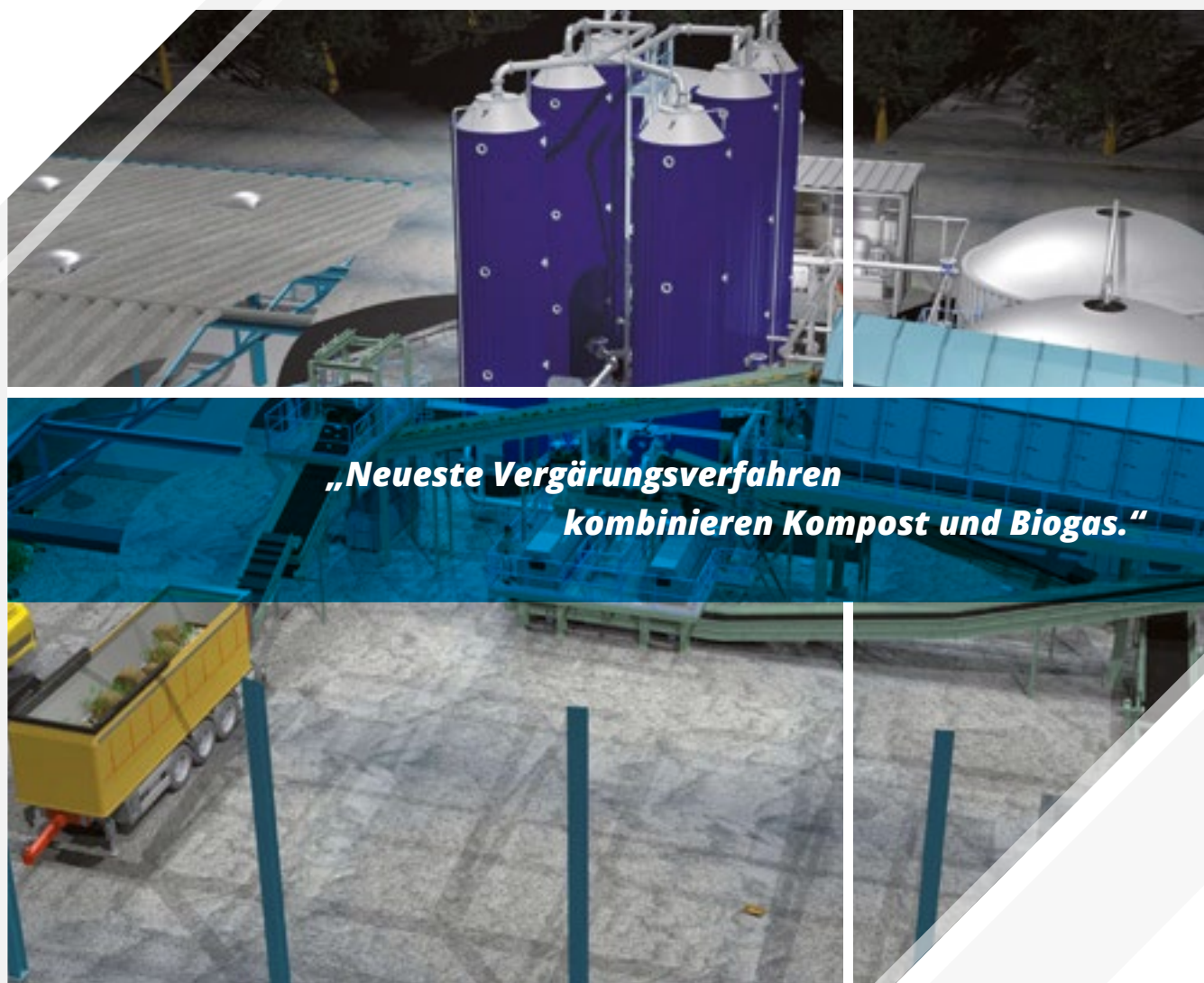

**„Neueste Vergärungsverfahren kombinieren Kompost und Biogas.“**

**IM ERGEBNIS STELLT SICH DIE WIRTSCHAFTLICHKEIT DER VERGÄRUNGSANLAGE FÜR BIOABFALL WIE FOLGT DAR:**

BIOABFALL + WASSER [Mg]	ERZEUGTE MENGE PRESSWASSER [m³]	VERWEILZEIT VERGÄRUNGSANLAGE [d]	BIOGAS [m³] JE Mg PRESSWASSER	BIOGAS [m³] JE Mg BIOABFALL
100 + 75	75	8 - 10	55	42

PRESSTECHNIK FÜR BIOABFALL UND VERGÄRUNG PRESSWASSER		MENGEN	WIRTSCHAFTLICHKEIT
Geschätzte Investitionskosten	60.000 Mg Bioabfall/a	~3,2 Mio €	
Geschätzte Verschleiß- und Betriebskosten	Inkl. Pressen und BHKW	~200.000 €/a	
Geschätzter Energieverbrauch	~190.000 kWh/a	~30.000 €/a	
Produziertes Biogas und Energie Vergärung	2.500.000 m³/a -> 7.000.000 kWh <sub>el</sub> /a	~980.000 €/a (Basis EEG 2016)	
Erlöse pro Tonne Input Vergärung	15.000 – 30.000 Mg/a	2 bis 5 €/Mg	

Angaben ohne Gewähr

## DIE VORTEILE IM ÜBERBLICK

- Vergärung einer hochenergetischen Flüssigphase gewonnen aus Bioabfall im Bypass zur bestehenden Kompostierung
- Entfrachtung des festen Abfalls von leicht verfügbarer Organik:  
Erleichtert die weitere aerobe Behandlung
- Einfache modular gestaltbare Vergärungsanlage mit niedrigen Investitionskosten
- Hohe Durchsatzleistungen und geringe Verweilzeiten in Festbettfermentern mit fixer Bakterienbesiedelung
- Mit 60-70% sehr hoher Methan- und damit Energiegehalt im Biogas
- Kreislaufführung des Gärrestes zum Bewässernden frischen Bioabfalls, es entsteht kein extern zu entsorgendes Abwasser
- Einfach zu bedienende, wartungsfreundliche und mit wenig Verschleiß verbundene Anlagentechnik
- Automatische Sandabtrennung im laufenden Vergärungsprozess
- Hygienisierung durch thermophile kontinuierliche Fermenterdurchströmung möglich

- Die Vergärungsanlage der EGW mit Festbettfermentern für Bioabfall-Presswasser produziert Biogas, das als Biomethan genutzt oder über einen Biogasmotor in elektrische und thermisch nutzbare Energie umgewandelt wird.

ENERGIEGEWINN

HOHER DURCHSATZ IM FESTBETT

SUTCO. NEUE VERGÄRUNGSTECHNOLOGIE

KEINE NACHROTTE DER GÄRRESTE



## DIE WIRTSCHAFTLICHKEIT DER VERGÄRUNGSANLAGE FÜR RESTMÜLL STELLT SICH WIE FOLGT DAR:

HAUSMÜLL < 80 MM + WASSER [Mg]	ERZEUGTE MENGE PRESSWASSER [m³]	VERWEILZEIT VERGÄRUNGSANLAGE [d]	BIOGAS [m³] JE TONNE PRESSWASSER	BIOGAS [m³] JE TONNE HAUSMÜLL
100 + 60	60	8 - 10	90	54

PRESSTECHNIK FÜR HAUSMÜLL UND VERGÄRUNG PRESSWASSER	MENGEN	WIRTSCHAFTLICHKEIT
Geschätzte Investitionskosten	60.000 Mg Hausmüll < 80mm/a	~3,5 Mio €
Geschätzte Verschleiß- und Betriebskosten	Inkl. Pressen und BHKW	~200.000 €/a
Geschätzter Energieverbrauch	~190.000 kWh/a	~30.000 €/a
Geschätzte Energie-Erzeugung mit CH <sub>4</sub> Gehalt von 60% in einer CHP Anlage	3.240.000 m³/a -> 9.200.000 kWh <sub>el</sub> /a	~100.000 €/a (0,12 €/kWh <sub>el</sub> )

Angaben ohne Gewähr



**Sutco® RecyclingTechnik GmbH**

Paffrather Str. 102-116

51465 Bergisch Gladbach, Deutschland

Telefon +49 2202 2005 01

Web [www.sutco.com](http://www.sutco.com)

E-Mail [info@sutco.de](mailto:info@sutco.de)

**WE GET THE BEST OUT.**

Gefördert durch:



Bundesministerium  
für Wirtschaft  
und Energie

aufgrund eines Beschlusses  
des Deutschen Bundestages

